



ARS42-M140.05 K3 S21E

手動ツール交換

製品番号 10001015-01

HFスピンドル-研削砥石用ドレススピンドル

ベアリング

高精度ハイブリッド・ボールベアリング (個数)	2
無交換グリース潤滑	メンテナンス・フリー

モーター

モーター技術	3相非同期モーター (ブラシレス、センサレス)
周波数	667 Hz
モーターポール数 (対)	1
定格回転数	40.000 rpm
加速/減速値 毎秒	10 000 rpm (他の値はご相談に応じます)

出力値

無冷却

	Pmax./5秒	S6-60%	S1-100%	
定格出力	0,57	0,33	0,25	[kW]
トルク	0,147	0,091	0,086	[Nm]
電圧	71	60	46	[V]
電流	8,4	5,3	5,5	[A]

ARS42-M140.05 K3 S21E

手動ツール交換
製品番号 10001015-01

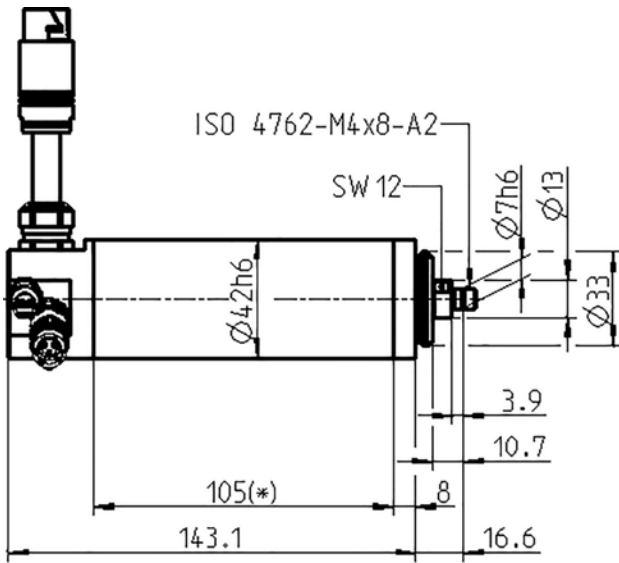

寸法図

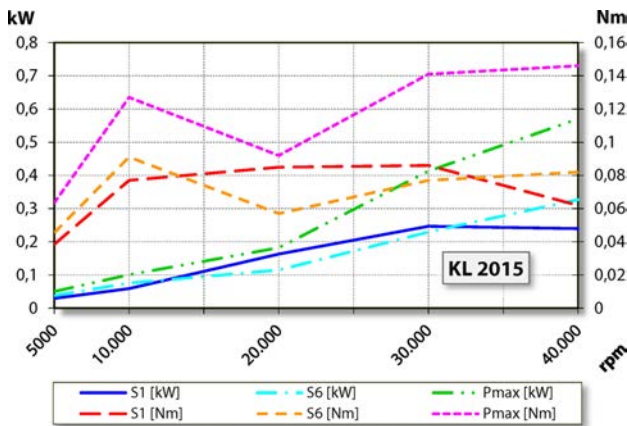

出力、トルク-回転数ダイアグラム
無冷却

出力測定は自社モーター試験機により行っています。

特性

回転数モニタリング	トランスミッター (TTL) 信号数 = 6
接触式	アコースティックエミッション (AEセンサー)
モーター保護	PTC 160° C
ハウジング外径	42 mm
冷却	無冷却
熱伝導	スピンドルホルダーを介して
ハウジング温度	< + 45° C
動作周囲温度	+ 10° C ... + 45° C
シーリング・エア	
保護等級 (シール・エア・オン)	IP54
ツール交換	手動ツール交換
工具ホルダー	研削ホイール 最大 Ø 20 mm 最大 t = 4 - 6 mm
クランプ範囲	Ø 7h6 - M4
時計回り	
カップラープラグ	9ピン (I-TEC) ケーブル長さ 3 m (モータ相) 3ピン ケーブル長さ 3,5 m (センサー)
重量	~ 1 kg
モニタリング面軸方向振れ	< 1 µ