



Z45-M160.04 S5A

Manuel alet deęiřimi

Eřya numarası **10201039**

Yüksek hızlı frezeleme, tařlama, delme ve oyma iřlemleri için SF mil

Yatak

Hibrit küresel yatak (adet)	2
Ömür boyu gres yaęlamalı	bakım gerekmez

Motor

Motortechnologie	Üç fazlı asenkron tahrik (fırçasız ve sensörsüz)
Frekans	1.000 Hz
Motor kutup sayısı (çiftler)	1
Nominal devir sayısı	60.000 dev/dak
Hızlanma/frenleme deęeri Saniye başına	10 000 dev/dak (dięer deęerler için danıřın)

Güç deęerleri

Soęutulmamıř

	Pmax./5s	S6-%60	S1-%100	
Nominal güç	0,98	0,63	0,46	[kW]
Tork	0,164	0,119	0,084	[Nm]
Gerilim	91	100	90	[V]
Akım	9	6,5	5	[A]

Z45-M160.04 S5A

Manuel alet deęiřimi

Eřya numarası **10201039**

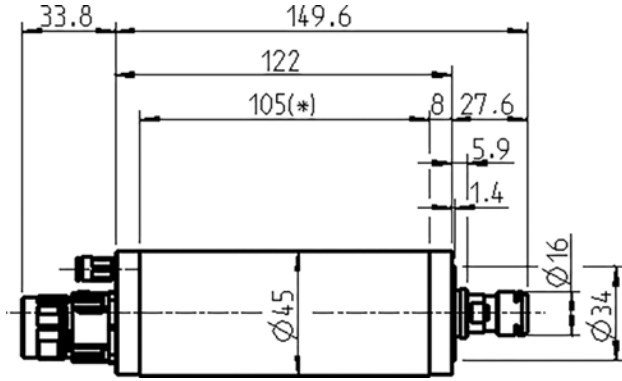

Ebatlar

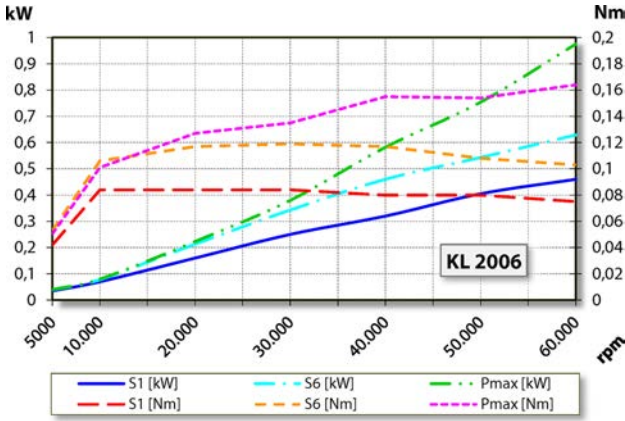

Güç diyagramı

Soęutulmamıř

Güç belirleme iřlemi, iřletmeye ait motor test yerinde gerekleřtirilir.

Özellikler

Devir sayısı sezicisi	Alan plakası (TTL) Sinyal sayısı = 6
Motor koruması	PTC 160° C
Gövde	Alüminyum
Gövde apı	45 mm
Soęutma	Soęutulmamıř
Isı ıkıřı	Mil tutucusu üzerinden
Gövde sıcaklıęı	< + 45° C
İřletim evre sıcaklıęı	+ 10° C ... + 45° C
Blokaj havası	
Koruma sınıfı (blokaj havası devreye sokulmuř)	IP54
ESD Koruma	
Takım deęiřimi	Manuel alet deęiřimi
Pens tipi	ER 11
	İsteęe baęlı aksesuar
Pens aralıęı azami	7 mm (9/32")
Saęa dönme	
Fiř	9 kutuplu (SpeedTEC)
Aęırlık	~ 0,9 kg
İ koni salgısı	< 1 µ